



BV-100



Cabina Riempimento Sacconi in Tnt o Nylon



PRODOTTO PROCESSATO

Fibra, microfibra, lana, fibre naturali, truciolo di poliuretano, palline di fibra, fibra riciclata e scarti di tessuto



CONFIGURAZIONE MACCHINA

Una cabina. Sono disponibili anche altre configurazioni per una maggiore capacità



CARATTERISTICHE PRODOTTO

Capacità di riempimento personalizzabile in base all'aspiratore selezionato



BV-100

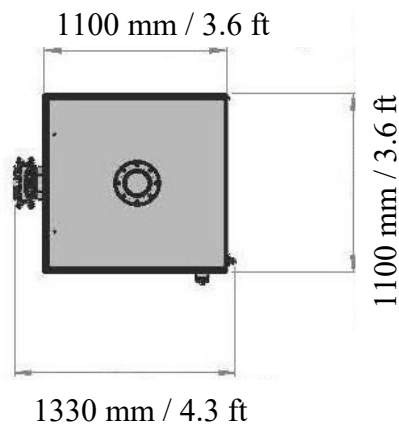
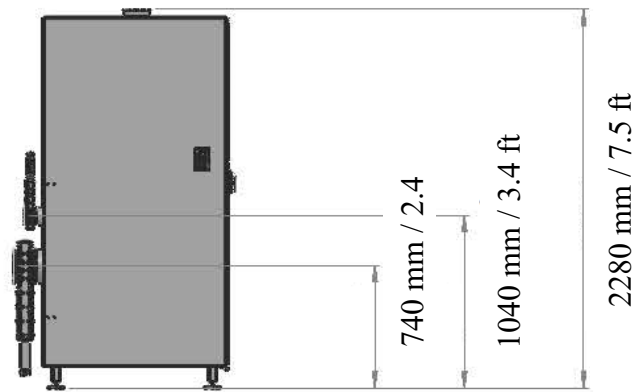

	P (mm/in)	1100 / 3.6		V	400 / 480
	L (mm/in)	1330 / 4.3		Hz	50 / 60
	H (mm/in)	2280 / 89 ³ / ₄		Fasi	3Ph+G
	Kg/lb	450 / 990		kW	6
CODICE DOGANALE		84459000			
CONFORMITA' CE		2006/42/CE, 2004/108/CE, 2006/95/CE e successive integrazioni			

Per saperne di più sulle nostre soluzioni per la lavorazione delle materie prime, fare clic [qui](#)

Per la configurazione delle macchine, le prestazioni e i prezzi contattateci: sales@brighigroup.com