



SF-300



## Abridor de Residuos de Tejidos y Fibras



### **PRODUCTO PROCESADO**

Tela no tejida, tela acolchada, residuos termofijados y fibra de poliéster



### **CARACTERÍSTICAS DE INPUT**

Posibilidad de cargar los materiales manualmente a través de la cinta o automáticamente desde la máquina anterior



### **CONFIGURACIÓN DE LA MÁQUINA**

8 etapas para procesar los residuos y reabrir la fibra

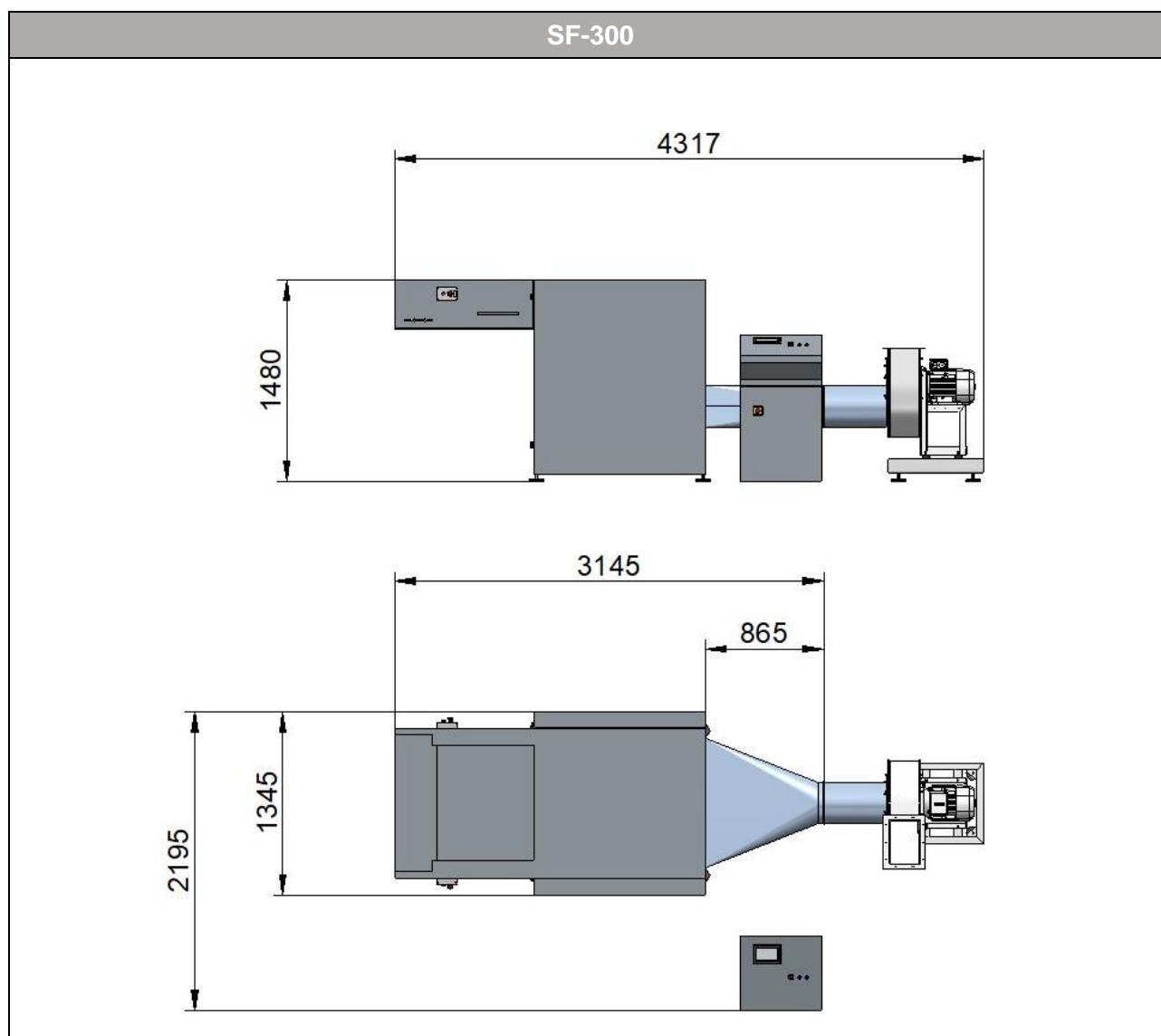

	A (mm/ft)	2195 / 7.2		V	400/480
	L (mm/ft)	4317 / 14.2		Hz	50/ 60
	AL (mm/ft)	1480 / 4.9		Fases	3Ph+G
	Kg/lb	1200/ 2646	kW	15.8	
CODIGO DE MERCANCIA		8445 9000			
CONFORMIDAD CE		2006/42/CE, 2004/108/CE, 2006/95/CE y modificaciones			

Para obtener más información sobre nuestras soluciones de reciclaje, haga [clic aquí](#).

Para conocer la configuración, las prestaciones y los precios de las máquinas, póngase en contacto con nosotros: [sales@brighigroup.com](mailto:sales@brighigroup.com)